

## Блоки ввода/вывода ПЛИС



Рис. 37. Пример схемы блока ввода/вывода CPLD



Рис. 38. Пример схемы блока ввода/вывода FPGA

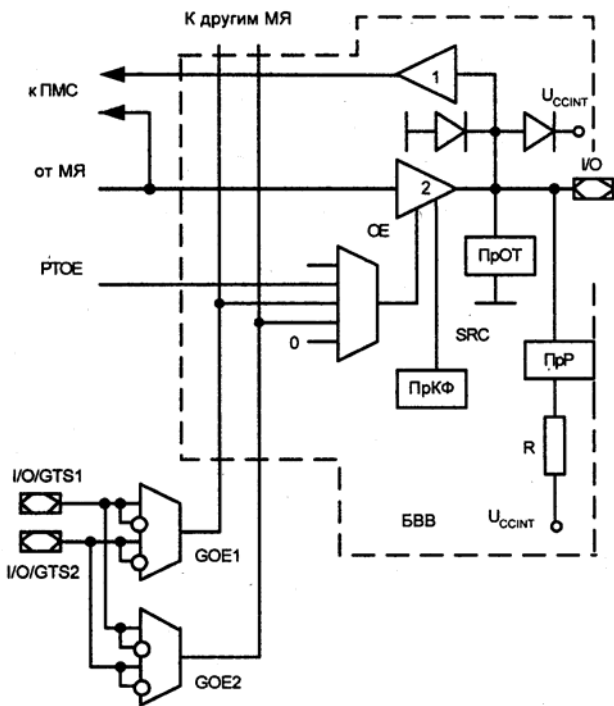

Рис. 39. Укрупненная структура блока ввода/вывода семейства Spartan-3

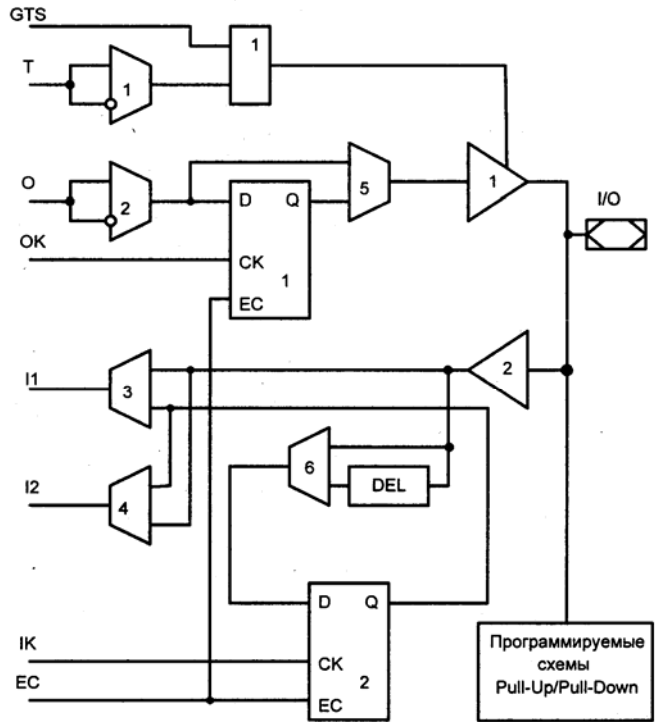

Рис. 40. Каналы выхода и управления третьим состоянием микросхем семейства Spartan-3

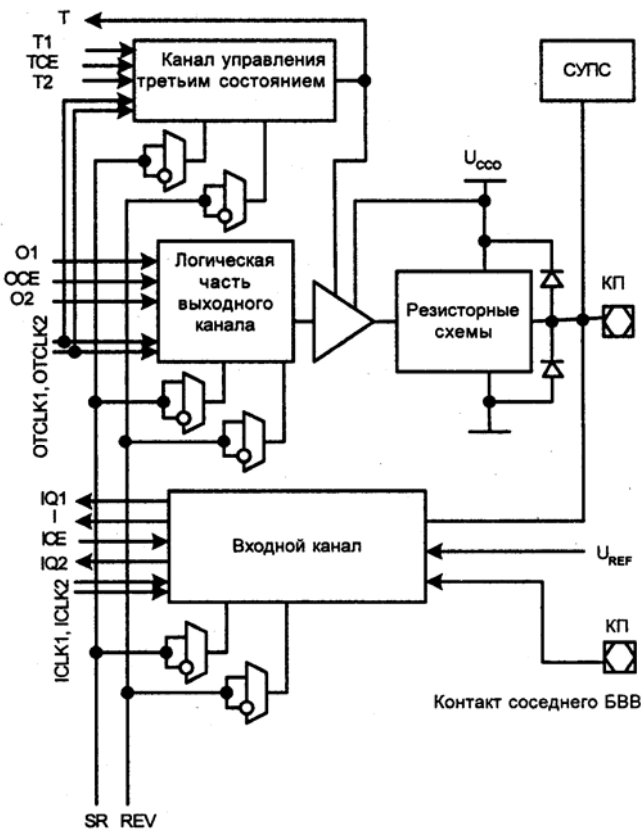

Рис. 41. Входной канал БВВ микросхем семейства Spartan-3

## ИСПС «Система на кристалле» (SoPC)

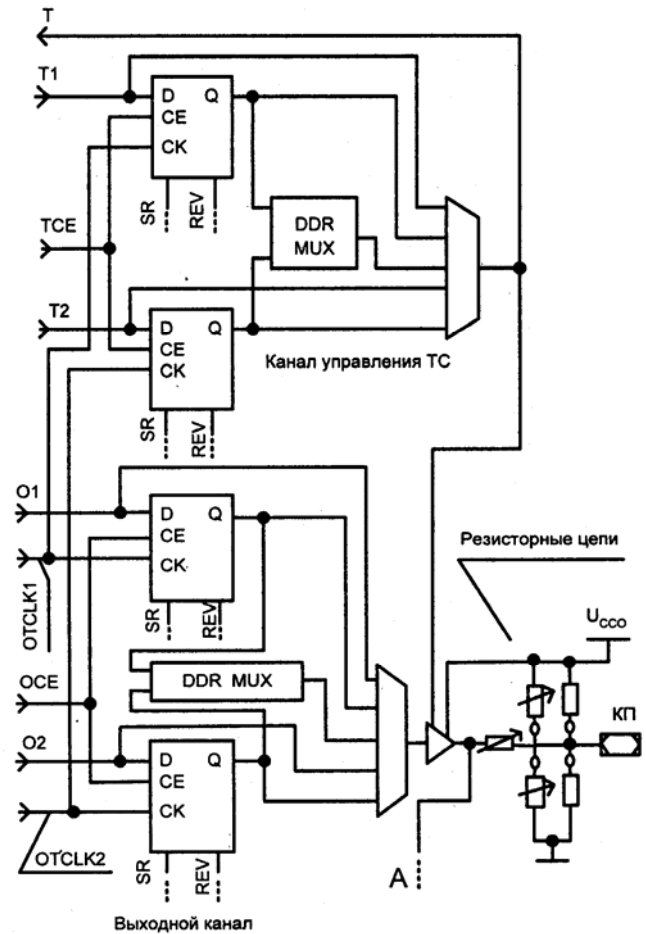

Рис. 42. Структуры однородной (а) и блочной (б) SoPC

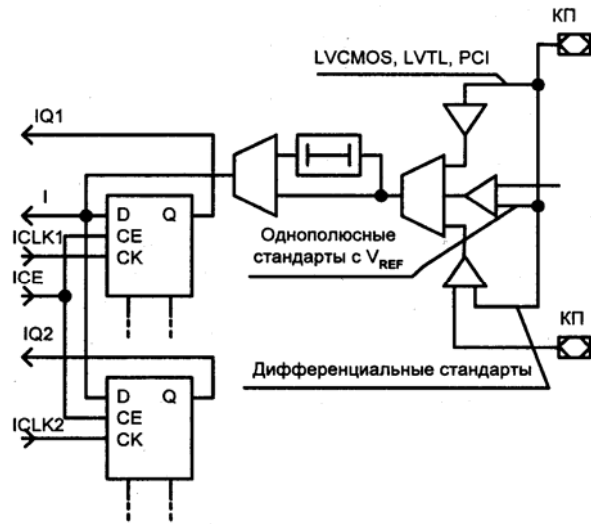
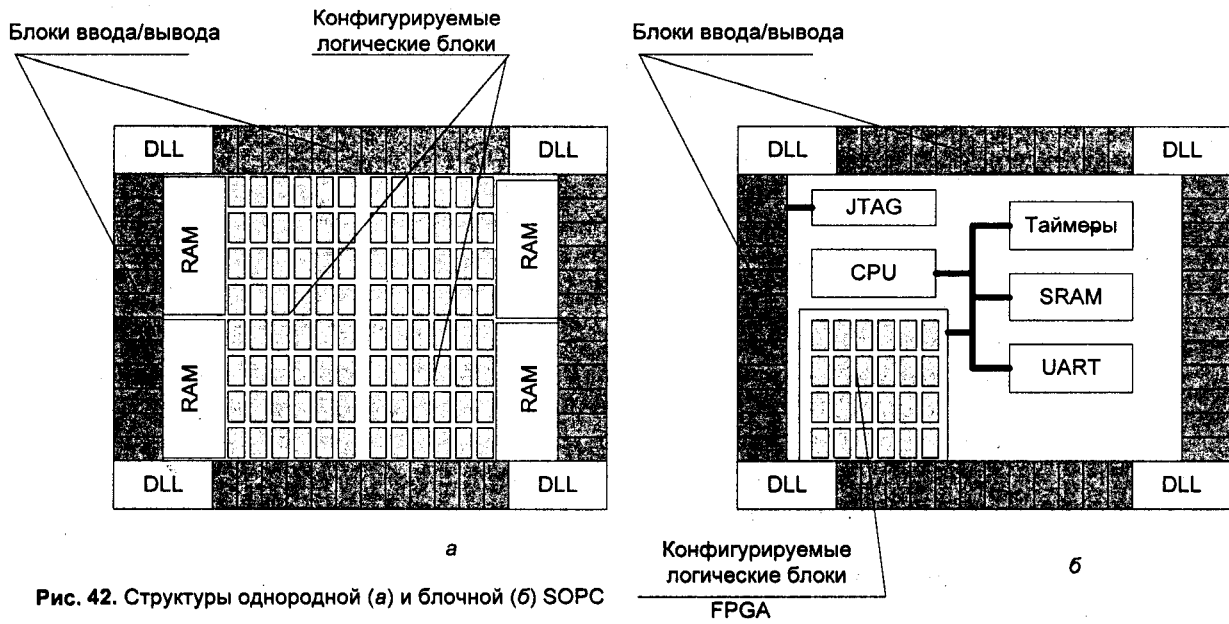
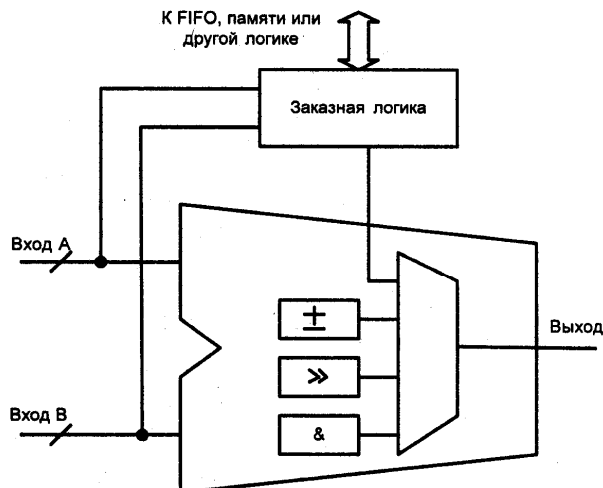

Рис. 43. Реализация заказных аппаратных команд для встроенного процессорного ядра